

Ionel GEANTĂ • George MANOLIU

MANUAL DE VIOARĂ

© 2007. Casa de Editură GRAFOART
Toate drepturile rezervate.

Descrierea CIP a Bibliotecii Naționale a României

GEANTĂ, IONEL

Manual de vioară / Ionel Geantă, George Manoliu. - București : Grafoart, 2007- vol.

ISBN 978-973-9054-29-4

Vol. 1. - 2007. - ISBN 978-973-9054-30-0

I. Manoliu, George

787.1

Casa de Editură GRAFOART

Str. Brașov nr. 20, București, CP: 061448

Tel.: 0727345474 ; fax.: 0318151513

Web : <http://www.grafoart.ro>

E-mail : contact@grafoart.ro

Ionel GEANTĂ

George MANOLIU

MANUAL

DE

VIOARĂ

VOLUMUL I

Ediția a II-a revizuită

GRAFOART

CUPRINS

LECȚIA I – MUZICA ȘI INSTRUMENTELE MUZICALE.....	7
LECȚIA II – INSTRUMENTUL NOSTRU: VIOARA.....	12
LECȚIA III – APUCAREA ARCUȘULUI.....	14
LECȚIA IV – EXERCIȚII DE APUCARE ȘI DESTINDERE CU ARCUȘUL.....	19
LECȚIA V – APUCAREA ȘI ȚINEREA VIORII. AȘEZAREA ARCUȘULUI PE COARDE ...	20
LECȚIA VI – TRĂSĂTURA DE ARCUȘ.....	22
LECȚIA VII – EXERCIȚII DE TRĂSĂTURĂ DE ARCUȘ.....	23
LECȚIA VIII – EXERCIȚII DE TRĂSĂTURĂ DE ARCUȘ.....	24
LECȚIA IX – TRĂSĂTURI DE ARCUȘ FĂRĂ PAUZE ÎNTRE ELE.....	25
LECȚIA X – CÂNTATUL PE NOTE.....	26
LECȚIA XI – MĂSURA.....	28
LECȚIA XII – EXERCIȚII.....	31
LECȚIA XIII – ÎMPĂRȚIREA ARCUȘULUI. CÂNTATUL PE JUMĂTĂȚI DE ARCUȘ.....	33
LECȚIA XIV – TRĂSĂTURI DE ARCUȘ ÎNTREG ȘI, COMBINATE, ÎN CELE DOUĂ JUMĂTĂȚI DE ARCUȘ.....	36
LECȚIA XV – PORTATIVUL.....	40
LECȚIA XVI – CÂNTATUL ÎN ANSAMBLU.....	45
LECȚIA XVII – EXERCIȚII CU ARCUȘ ÎNTREG ÎN DOIMI ȘI PĂTRIMI.....	49
LECȚIA XVIII – SEMNUL DE REPETIȚIE.....	52
LECȚIA XIX – EXERCIȚII CU ARCUȘ ÎNTREG, ÎN VALORI DE NOTE COMBINATE...	53
LECȚIA XX – PAUZA.....	56
LECȚIA XXI – PIESE RECREATIVE.....	58
LECȚIA XXII – SEMNELE TRĂSĂTURII DE ARCUȘ.....	61
LECȚIA XXIII – DUBLE COARDE.....	64
LECȚIA XXIV – EXERCIȚII PENTRU ARCUȘ.....	67
LECȚIA XXV – MĂSURA $\frac{2}{4}$	69
LECȚIA XXVI – OPTIMEA.....	70
LECȚIA XXVII – MĂSURA $\frac{3}{4}$. DOIMEA CU PUNCT.....	72
LECȚIA XXVIII – AȘEZAREA DEGETELOR PE COARDE. DEGETUL 1 PE COARDA SOL.....	74
LECȚIA XXIX – AȘEZAREA DEGETELOR 2 ȘI 3 PE COARDA SOL.....	77

LECȚIA XXX – LEGATO	80
LECȚIA XXXI – EXERCIȚII.....	82
LECȚIA XXXII – EXERCIȚII	84
LECȚIA XXXIII – EXERCIȚII CU DEGETELE 1, 2 ȘI 3 PE COARDA SOL ȘI PE CELELALTE COARDE LIBERE	85
LECȚIA XXXIV – AȘEZAREA DEGETELOR 1 ȘI 2 PE COARDA RE.....	87
LECȚIA XXXV – AȘEZAREA DEGETULUI 3 PE COARDA RE.....	90
LECȚIA XXXVI – EXERCIȚII PE COARDA RE	92
LECȚIA XXXVII – EXERCIȚII PE COARDA RE.....	94
LECȚIA XXXVIII – EXERCIȚII PENTRU ARCUȘ	95
LECȚIA XXXIX – EXERCIȚII PE COARDELE SOL ȘI RE	97
LECȚIA XL – EXERCIȚII	99
LECȚIA XLI – LEGATO PE DOUĂ COARDE.....	101
LECȚIA XLII – AȘEZAREA DEGETELOR 1 ȘI 2 PE COARDA LA.....	103
LECȚIA XLIII – EXERCIȚII PE COARDA LA CU DEGETELE 1 ȘI 2.....	105
LECȚIA XLIV – EXERCIȚII PENTRU ARCUȘ	107
LECȚIA XLV – AȘEZAREA DEGETULUI 3 PE COARDA LA	109
LECȚIA XLVI – EXERCIȚII PE COARDA LA	111
LECȚIA XLVII – EXERCIȚII PE COARDA LA ȘI PE CELELALTE COARDE.....	113
LECȚIA XLVIII – GAME	115
LECȚIA XLIX – EXERCIȚII PE COARDELE SOL, RE ȘI LA	117
LECȚIA L – AȘEZAREA DEGETULUI 1 PE COARDA MI.....	119
LECȚIA LI – EXERCIȚII.....	121
LECȚIA LII – AȘEZAREA DEGETULUI 1 PE COARDA MI.....	122
LECȚIA LIII – EXERCIȚII.....	124
LECȚIA LIV – SEMNUL DE REPETIȚIE	126
LECȚIA LV – DUETE ȘI PIESE CU ACOMPANIAMENT DE PIAN	128
LECȚIA LVI – SEMNE DE REPETIȚIE: DA CAPO AL FINE.....	131
LECȚIA LVII – AȘEZAREA DEGETULUI 3 PE COARDA MI.....	134
LECȚIA LVIII – EXERCIȚII PE COARDA MI	136
LECȚIA LIX – EXERCIȚII PE COARDA MI ȘI PE CELELALTE COARDE.....	138
LECȚIA LX – GAME	139
LECȚIA LXI – CÂNTECE.....	141
LECȚIA LXII – EXERCIȚII	143
LECȚIA LXIII – AȘEZAREA DEGETULUI 4 PE TOATE COARDELE.....	145

LECȚIA LXIV – EXERCIȚII PENTRU DEGETUL 4.....	148
LECȚIA LXV – PIESE RECREATIVE	151
LECȚIA LXVI – EXERCIȚII ȘI PIESE RECREATIVE	155
LECȚIA LXVII – CONTROLUL DEGETULUI 4 CU COARDA LIBERĂ	157
LECȚIA LXVIII – PĂTRIMEA CU PUNCT	159
LECȚIA LXIX – CÂNTECE ȘI JOCURI	161
LECȚIA LXX – EXTENSIA (ÎNTINDEREA) DEGETULUI 4.....	163
LECȚIA LXXI – EXERCIȚII ȘI PIESE RECREATIVE	165
LECȚIA LXXII – INTERVALE	167
LECȚIA LXXIII – INTERVALUL DE TERȚĂ	170
LECȚIA LXXIV – INTERVALUL DE CVARTĂ	172
LECȚIA LXXV – INTERVALUL DE CVINTĂ.....	174
LECȚIA LXXVI – CÂNTECE ȘI JOCURI	176
LECȚIA LXXVII – INTERVALUL DE SEXTĂ	177
LECȚIA LXXVIII – EXERCIȚII PENTRU ARCUȘ (ÎN SEXTE)	182
LECȚIA LXXIX – INTERVALUL DE SEPTIMĂ.....	184
LECȚIA LXXX – INTERVALUL DE OCTAVĂ	186
LECȚIA LXXXI – INTERVALELE DE NONĂ ȘI DECIMĂ.....	188
LECȚIA LXXXII – EXERCIȚII CU TOATE INTERVALELE	190
LECȚIA LXXXIII – GAMA DO MAJOR	191
LECȚIA LXXXIV – EXERCIȚII ȘI MELODII.....	194
LECȚIA LXXXV – EXERCIȚII ȘI MELODII	197
LECȚIA LXXXVI – ARPEGIUL	199
LECȚIA LXXXVII – TONALITATEA	202
LECȚIA LXXXVIII – MELODII ÎN DO MAJOR.....	204
LECȚIA LXXXIX – PIESE RECREATIVE	206
LECȚIA XC – ANACRUZA.....	208
LECȚIA XCI – PAUZA DE OPTIME.....	210
LECȚIA XCII – EXERCIȚII PENTRU TEHNICA MĂINII DREPTE.....	212
LECȚIA XCIII – DOUĂ MELODII.....	213
LECȚIA XCIV – MELODIE.....	216
LECȚIA XCV – SICILIANA	218
LECȚIA XCVI – CÂNTEC DE LEAGĂN	219

LECȚIA I

MUZICA ȘI INSTRUMENTELE MUZICALE

Originile muzicii se confundă cu acelea ale omului. Limbaj universal, muzica le-a oferit oamenilor un mijloc de expresie menit să suplinească lipsa cuvintelor și le-a permis să comunice sentimente și emoții complexe, sau să și le sincronizeze. Muzica a apărut cu mult înainte de inventarea scrierii, în funcție de gradul de dezvoltare al fiecărei societăți. Cele mai vechi forme de exprimare muzicală se regăsesc în lucrarea indiană Sama Veda și în scrierile cuneiforme din Ur, vechi de peste 4000 de ani.

Se pare că, inițial, muzica a fost dominată îndeosebi de ritm. Mișcarea valurilor mării, căderea unor picături de apă, bătăile inimii sau cadența pașilor și-au găsit, la popoarele primitive, corespondențe în bătăile din palme, în lovirea ritmică a unor obiecte sau în repetarea unor scurte secvențe incantatorii, folosite ca semnal sau în scopuri magice ori războinice.

Simțul auzului ne permite să deosebim sunetele de zgomote, precum și sunetele între ele. Când ritmul a fost dublat de melodie, născută din raporturi între sunete de intensități și tonalități diferite, omul a reușit să exprime prin intermediul muzicii sentimente individuale, mai complexe și mai nuanțate – bucuria, iubirea, dorul sau jalea.

Treptat, pe măsură ce formele de expresie muzicală s-au diversificat, omul a căutat să noteze frazele muzicale, atât pentru a le transmite, cât și pentru a le putea reda cât mai fidel cu ajutorul instrumentelor.



Euterpe

Propriu-zis “cea care bucură”;
muza poeziei lirice și a muzicii

Semnele muzicale, a căror istorie este pe cât de lungă, pe atât de sinuoasă, au reușit, la capătul evoluției lor, ceea ce niciun alfabet nu va reuși, probabil, vreodată: să se facă înțelese de vorbitorii oricărei limbi și să transmită conținuturi pe care nici distanțele în spațiu, nici cele în timp, nu le pot altera sau deforma.

Înainte însă de a învăța aceste semne, se cuvine să spunem câte ceva despre instrumentele muzicale. Căci fiecare instrument muzical este încununarea unui efort care a îmbinat inteligența, iubirea de frumos și îndemânarea. De-a lungul timpului, oamenii au căutat ca muzica să fie scrisă în cât mai puține semne și să fie cât mai bine redată de instrumente; și au reușit.

Înainte de a învăța aceste semne, vom spune câte ceva despre instrumentele muzicale create de om.

Instrumentele se împart pe categorii, după cum este produs sunetul. Studiul academic al instrumentelor muzicale se numește **organologie**.

1. Instrumente "cu" coarde

a—Instrumente la care sunetele se obțin prin frecarea coardei cu un arcuș: **vioara, viola, violoncelul și contrabasul**.

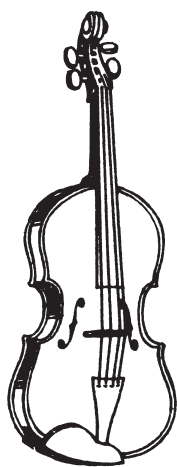

Vioară

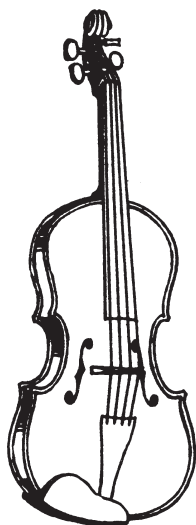

Violă

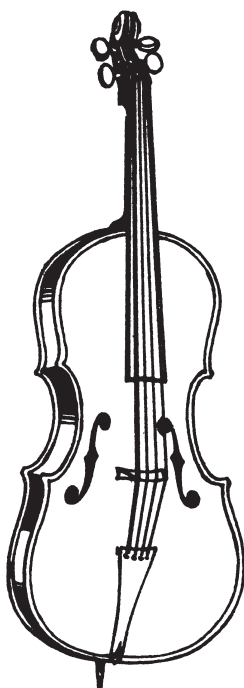

Violoncel

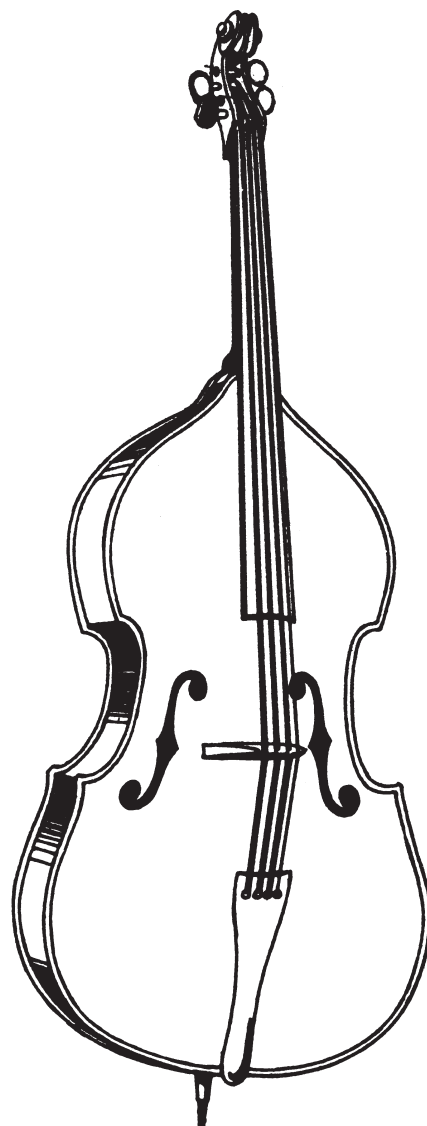

Contrabas

b—Instrumente la care sunetele se produc prin ciupirea corzilor: **harpa**.



C—Instrumente la care sunetele se obțin prin lovirea coardei de un ciocănel acționat de un mecanism: **pianul**.



2. Instrumente "de suflat"

Și în această familie există două feluri de instrumente: din lemn sau din alamă.

Din prima categorie fac parte flautul, oboiul, clarinetul și fagotul. Din cea de-a doua categorie fac parte trompeta, cornul, trombonul și tuba.

Toate aceste instrumente se adună în familia mare numită orchestră.



Flaut



Oboi



Corn "englez



Clarinet



Fagot

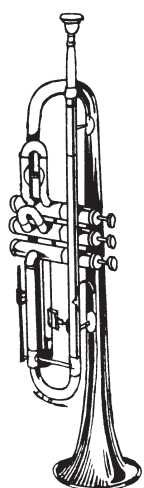

Trompetă

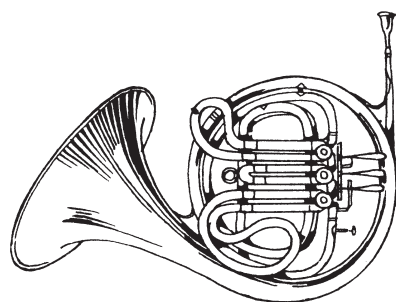

Corn

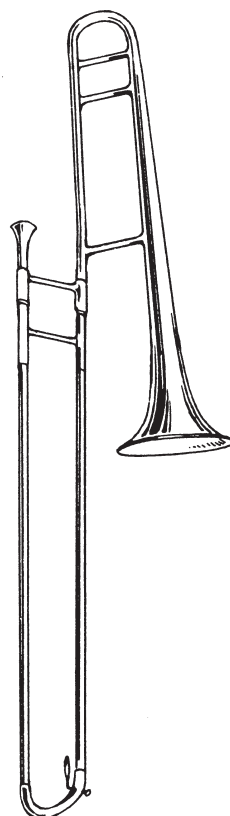

Trombon

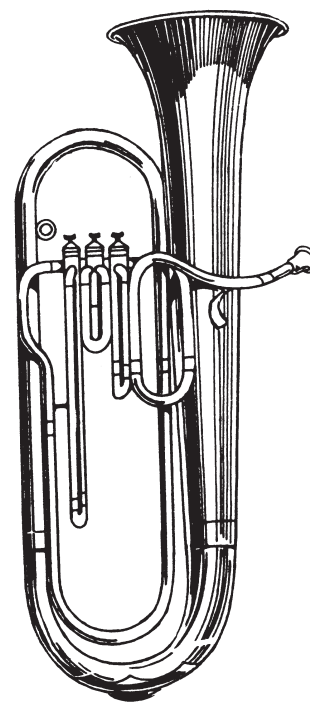

Tubă

3. Instrumente de percuție

Sunetul poate fi produs și prin lovirea unei bucăți de lemn sau metal, sau a unei bucăți de piele întinsă deasupra unei cutii de lemn sau metal.

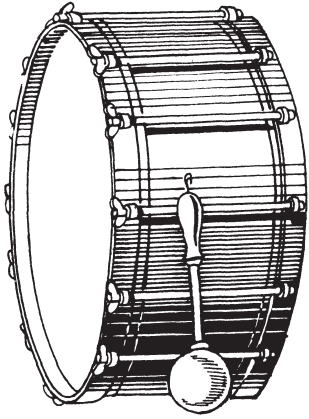

Tobă mare

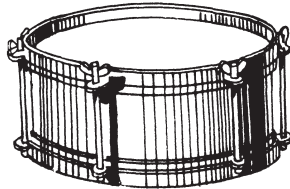

Tobă mică

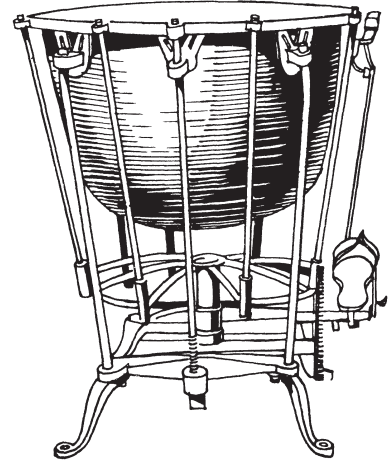

Timpan

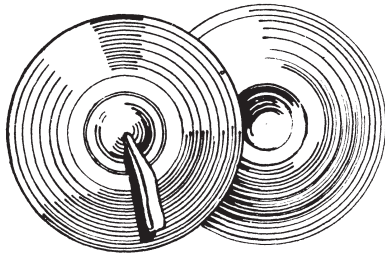

Talere

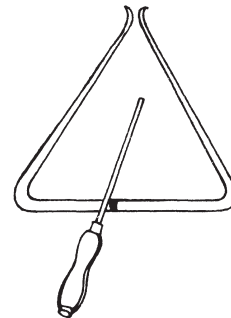

Trianglu

Cea mai simplă metodă de a cânta este folosindu-ne de vocea noastră. Sunetele sunt astfel emise prin vibrația coardelor vocale.

Vocile sunt, după natura lor, feminine – soprană, mezzosoprană, contraltă – sau masculine – tenor, bariton, bas –.

LECȚIA 11

INSTRUMENTUL NOSTRU: "VIOARA"

Vioara este un instrument cu coarde și arcuș. Cele patru coarde sunt întinse peste una din fețele corpului viorii. Căutia de rezonanță, vibrând atunci când arcușul este tras peste ele sau când sunt ciupite. După cum vom învăța parcurgând acest manual, coardele sunt acordate în cvinte perfecte.

Comparativ cu celelalte instrumente cu coarde și arcuș: Viola, violoncelul și contrabasul, vioara este cel mai mic instrument și astfel sunetele produse de ea sunt cele mai înalte.

Popular, vioara mai poate fi denumită și violină, lăută, ceteră, scripcă, diblă.

Persoana care cântă la vioară se numește violonist. Persoana care construiește sau repară o vioară se numește lutier.

Istoricul viorii

Vioara, în forma pe care o cunoaștem astăzi, a apărut în nordul Italiei, în secolul al XVI-lea. Ea a fost inspirată de mai multe instrumente: Ravanastron, rebec, viola da gamba și viola da braccio.

Una dintre primele descrieri explicite a instrumentului, inclusiv a folosirii lui, a fost în **Epitome musical** de Jambe de Fer într-o lucrare publicată în anul 1556, la Lyon, la acea vreme fiind deja răspândită în Europa.

Din documente reiese că cea mai veche vioară cunoscută, care avea patru coarde, a fost construită în 1555 de către Andreea Amati.

În anul 1560, regele Carol IX al Franței i-a comandat lui Amati 24 de viori. Cea mai veche vioară, care există și în zilele noastre, a făcut parte din acest lot, fiind construită de Amati în 1564, la Cremona.

În contemporaneitate, odată cu dezvoltarea tehnicii, viorii acustice clasice i s-a alăturat vioara electrică, care poate avea aproape orice formă.

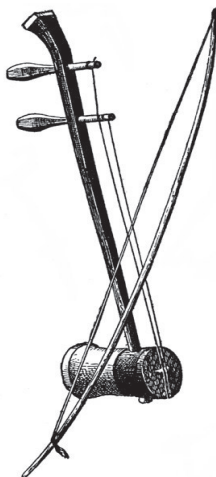

Ravanastron



Rebec



Vioară electrică

Priviți cu atenție vioara de mai jos, observând componentele acesteia.

În partea stângă a cordarului se află **bărbia** vioarii, care ne ajută să ținem vioara la gât fără să îi oprim sunetele.

Un alt accesoriu indispensabil este pernuța sau contrabărbia care se fixează pe spatele vioarii. Acest accesoriu trebuie să aibă mărimea corespunzătoare nevoilor elevului.

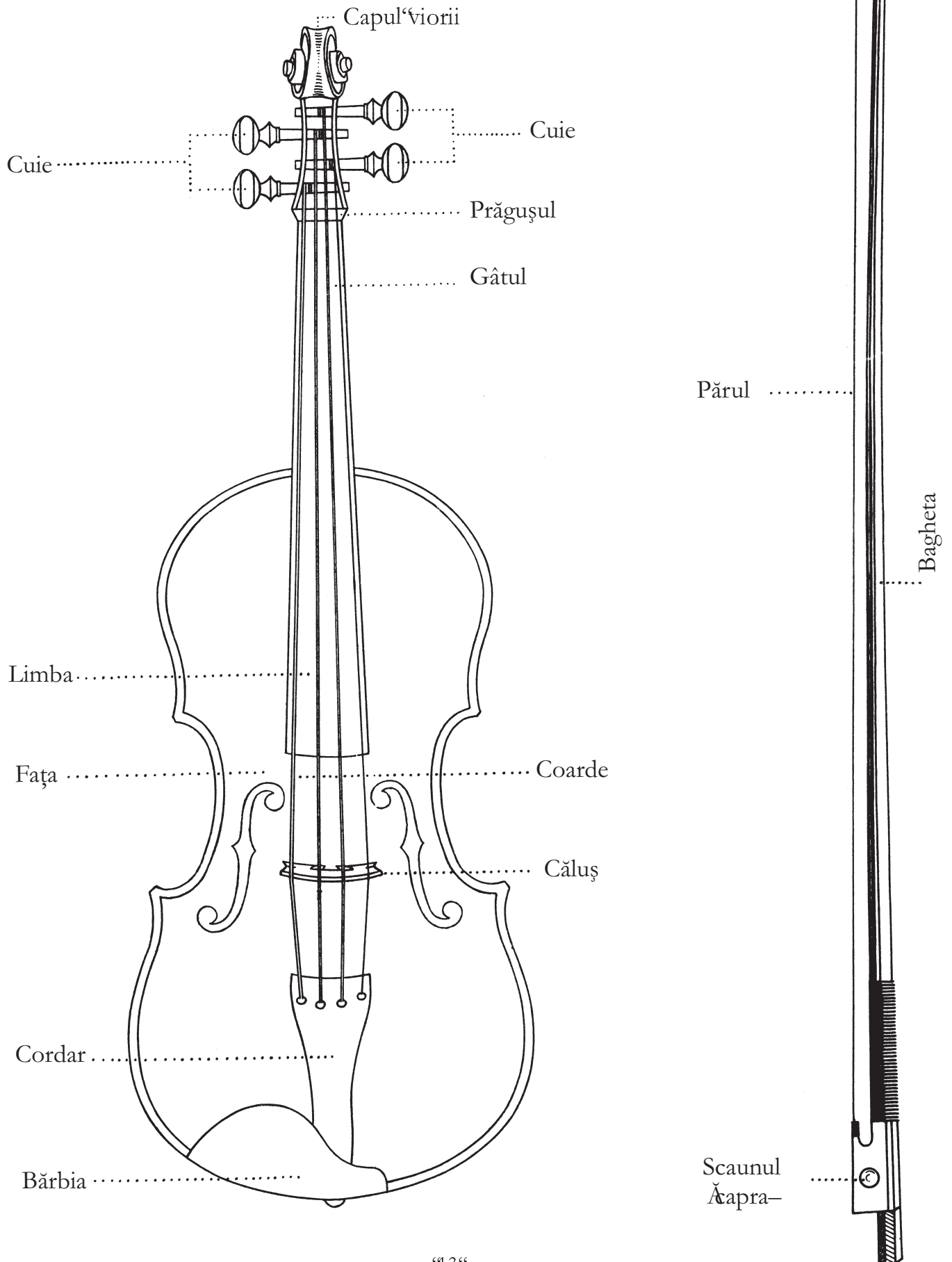

LECȚIA III

APUCAREA ‘ARCUȘULUI

După ce am cunoscut instrumentul nostru, în această lecție vom învăța poziția corpului nostru pentru a cânta la vioară.

Poziția unui violonist este foarte apropiată de poziția obișnuită a corpului. Atenție deosebită trebuie să fie acordată pentru a se evita crisparea mâinilor și relaxarea lor într-o poziție cât mai firească.



Urmăriți cu atenție imaginile de mai jos și executați ridicarea brațelor, fără instrument. Mâna stângă se întoarce înăuntru, aducând cotul în față, iar dreapta se dezlipște de corp și întinde antebrațul în față.

Fără să cristați mușchii mâinilor și fără a îndoi poignetul și încheietura mâinii, executați în doi timpi ridicarea brațelor.

Executați acest exercițiu zilnic, pentru a vă crea obișnuința.

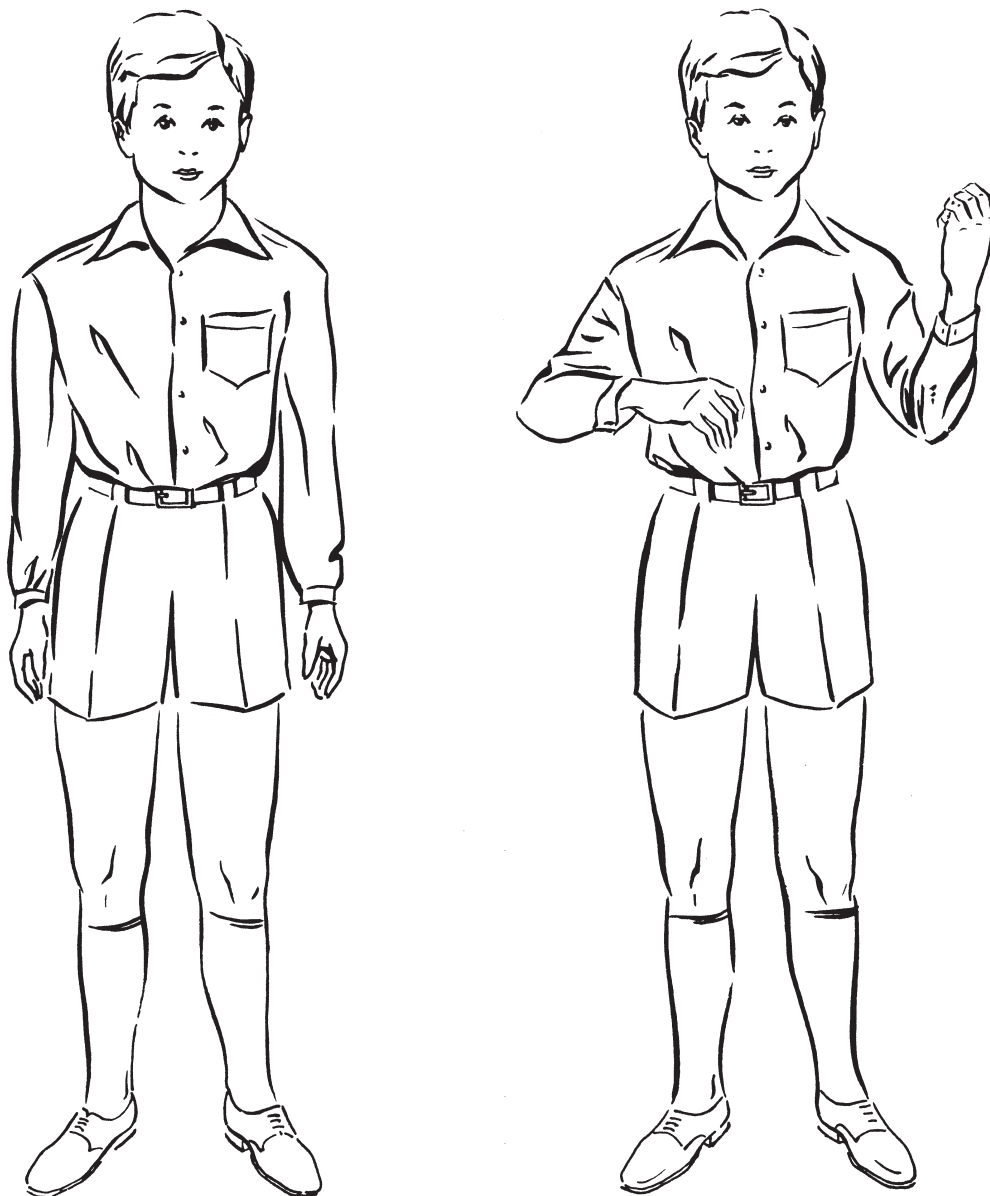

Vom continua cu apucarea arcușului. Pentru aceasta, trebuie să ne obișnuim cu poziția de apucare. Degetele trebuie să fie ușor îndoite, rotunjite spre palmă. Poziția poate fi exersată apucând o minge de tenis.

Priviți acest desen și faceți la fel!

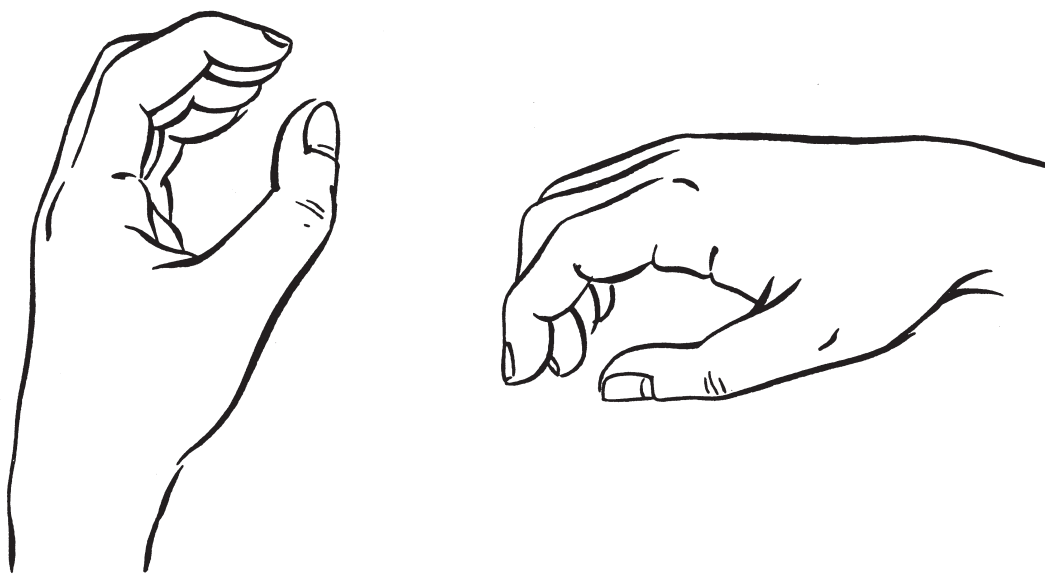

Rotunjirea se face ușor. Degetele mâinii stângi vor cădea rotund pe coarde, iar degetele mâinii drepte vor apuca relaxat arcușul.

Arcușul se apucă și se ține cu degetele.

Pentru aceasta, vom parcurge următorul exercițiu.

Numărăm răspicat patru timpi:

Ă- -u-na

pauză - do-uă

Ă- -tre-i

pauză - pa-tru



Ă-- apucare



Ă-- destindere

Zilnic vom lucra câteva minute exercițiile de apucare-destindere.

În continuare, vom învăța locul unde trebuie să stea pe baghetă fiecare deget. Dar mai întâi, să ne cunoaștem mâinile și degetele.

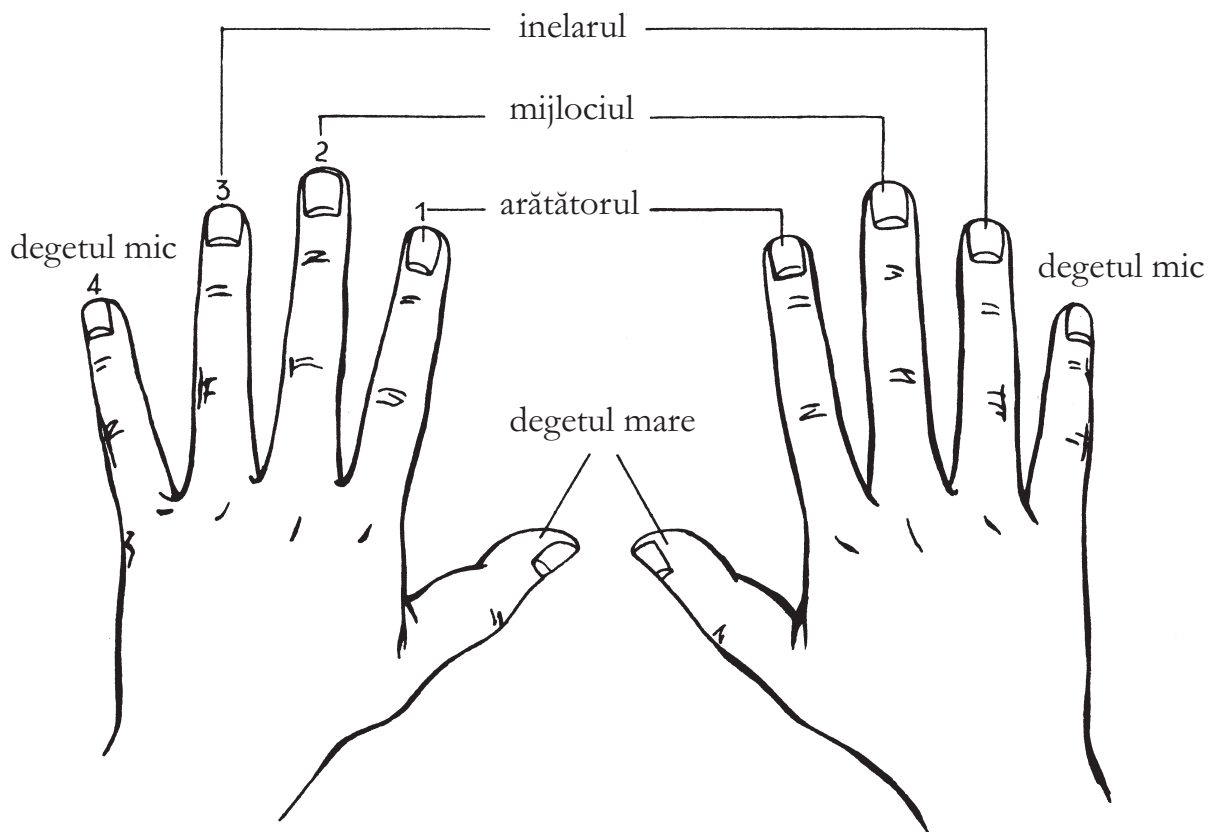

Degetele sunt împărțite în falange, legate prin articulații.

Să învățăm rolul fiecărui deget în apucarea arcușului.

1. Degetul mare se așază ușor îndoit în afară, jumătate pe baghetă, jumătate pe scaunul arcușului.

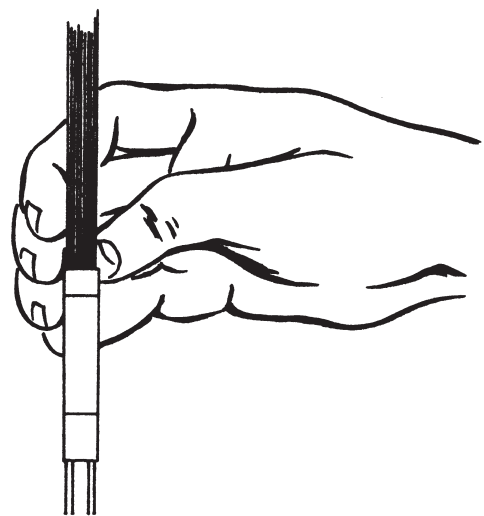
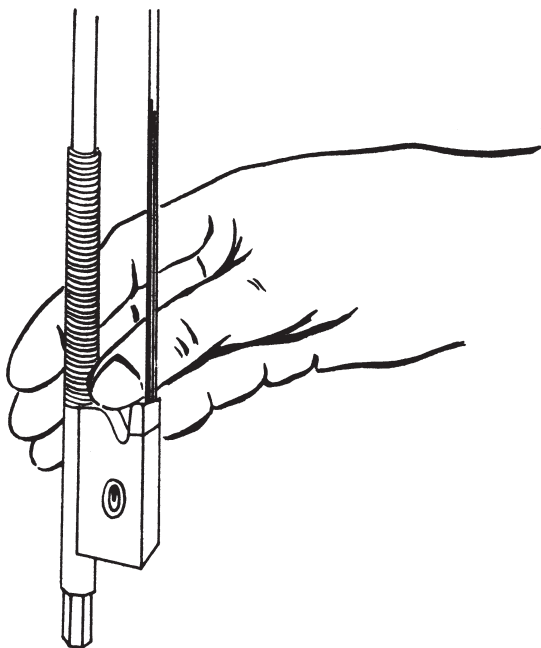

Degetul mare asigură prinderea baghetei. Astfel, el nu trebuie să scape din scobitura caprei.

Celelalte degete se așază ca în figurile de mai jos, după cum urmează:

2. Degetul arătător cuprinde ușor bagheta care-i trece pe sub falanga din mijloc.

3. Degetul mijlociu cuprinde și el bagheta, alături de degetul mare, cu care face un inel.

4. Degetul inelar cuprinde și el bagheta, alături de degetul mijlociu.

5. Degetul mic se așază în vârf pe baghetă, rotunjit, asigurând echilibrul baghetei împreună cu degetul arătător.

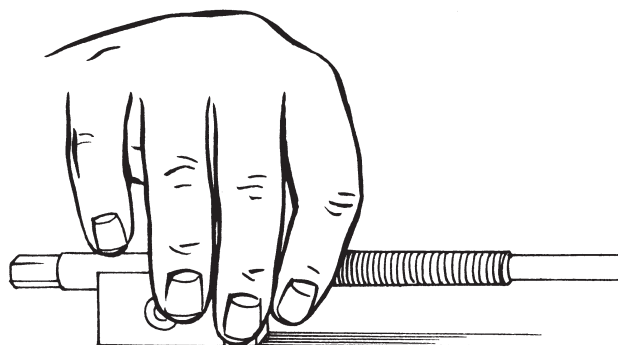

Desenul de mai jos ne arată mai clar, locul de atingere al fiecărui deget pe baghetă.

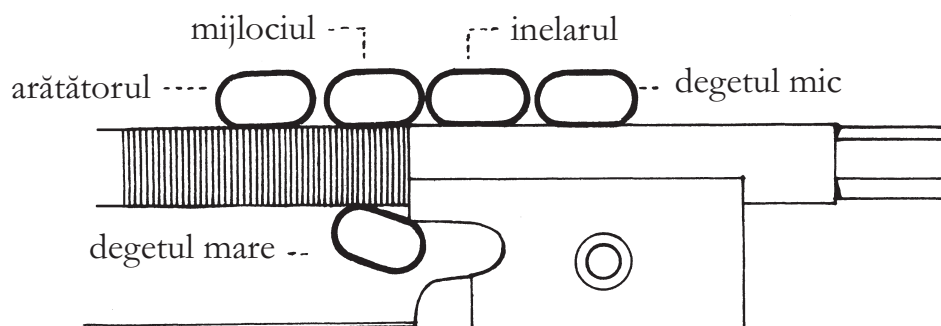

Exercițiile de apucare-destindere se vor efectua zilnic, întâi fără arcuș și apoi cu arcuș. În cea de-a doua situație, se va urmări cu atenție poziția degetelor pe arcuș.

LECȚIA IV

EXERCIȚII DE APUCARE ȘI DESTINDERE CU ARCUȘUL

După ce s-au căpătat deprinderile de apucare-destindere fără arcuș, vom trece la executarea acestor mișcări cu arcușul în mână.

Sprijinind vârful arcușului pe marginea unei mese, lucrați mișcările de apucare-destindere, având mare grijă la poziția mâinii. Acest exercițiu se poate lucra și ținând arcușul cu mâna stângă pentru ca atenția să poată fi concentrată pe poziția mâinii

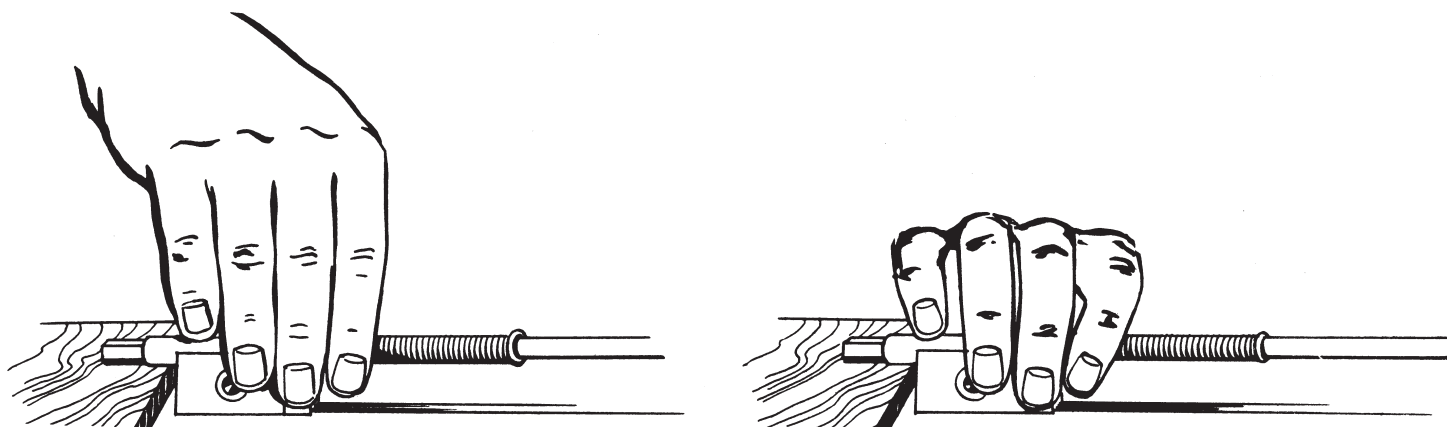

După ce am lucrat mult aceste mișcări, asigurând punctele de contact și libertatea falangelor, ridicați arcușul de pe masă și executați mișcările fără sprijin, ținând arcușul doar în mâna dreaptă.

Este bine să vă uitați de câte ori este nevoie la desenele care prezintă poziția degetelor pe arcuș, deoarece în momentul în care oricare deget nu se mai află la locul său se va strica întregul echilibru al arcușului.

LECȚIA V

APUCAREA ȘI ȚINEREA VIORII AȘEZAREA ARCUȘULUI PE COARDE

Să trecem la vioară.

Vom apuca vioara cu mâna dreaptă, din partea dreaptă, de jos; o aducem ușor către cap și o așezăm cu băgare de seamă sub falca stângă, pe claviculă.

Trebuie să îndreptăm vioara astfel încât să nu fie nici pe direcția privirii și nici în direcția umărului.



Bărbia se așază pe bărbia viorii, într-o poziție cât mai comodă, asigurând totodată și o priză cât mai bună. Tot pentru asigurarea prizei, între vioară și claviculă se va așeza o pernuță sau, după caz, o contrabărbie, care se va regla în funcție de necesitate.

Vioara trebuie ținută exclusiv la gât, pentru a permite mâinii stângi să fie agilă și lejeră.

Pentru că încă nu lucrăm cu mâna stângă, o vom folosi ca sprijin, ținând vioara, pentru siguranță, ca în imaginea de mai jos.



După ce ne-am obișnuit cu apucarea viorii, să așezăm arcușul pe coarde.

Vom așeza arcușul pe prima coardă, cea mai subțire. El trebuie pus la jumătatea distanței dintre căluș și cordar, perpendicular pe coarde. Bagheta trebuie să fie puțin înclinată spre limbă.

Pe coarda întâi, cotul să aproape lipit de corp. Observăm că dacă vrem să așezăm arcușul pe celelalte coarde, trebuie să ridicăm cotul, respectând **planul coardelor**.

Dacă am privi călușul dinspre cordar, am observa cum se așază arcușul pe fiecare coardă și planul fiecărei coarde.

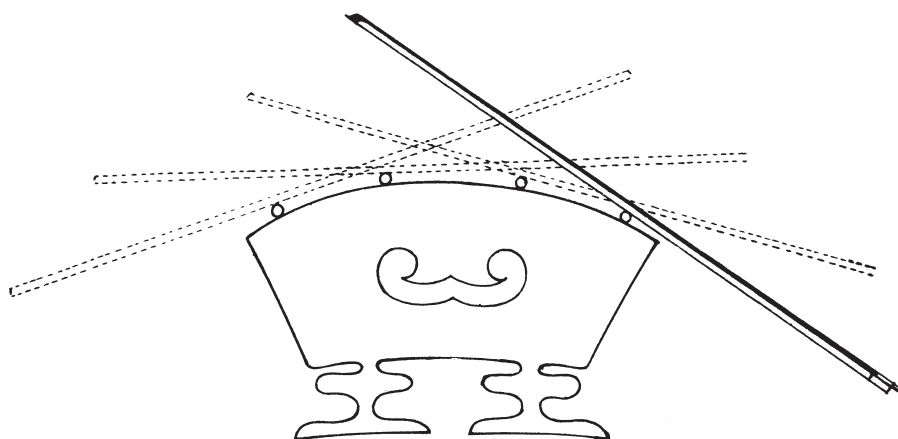

Dacă lăsăm jos brațul drept observăm că pentru așezarea arcușului pe coardă descriem o mișcare rotundă.

Executați de câte patru ori pe fiecare coardă exercițiile de apucare-destindere. Între repetări, faceți o scurtă pauză.

Trebuie să păstrăm atenția către lucrurile învățate în lecțiile trecute. Nu neglijați poziția degetelor mâinii drepte pe coarde.

Lungimea arcușului trebuie să fie conformă cu lungimea mâinii. Astfel, punând arcușul perpendicular pe coarde și întinzând mâna dreaptă trebuie să ajungem la vârful arcușului. Dacă acest lucru nu se întâmplă, vom marca punctul din dreptul coardelor pe baghetă, considerându-l vârful arcușului, folosindu-ne de cretă sau scotch alb subțire. La vârf, mâna dreaptă va fi în mod obligatoriu dreaptă, iar arcușul perpendicular pe coarde.

LECȚIA VI

TRĂSĂTURA DE ARCUȘ

În această lecție vom învăța să cântăm cu arcușul pe coarde. Astfel, puneți arcușul pe prima coardă după cum ați învățat în lecția trecută și trageți în sus și în jos, rar și fără a apăsa prea tare.

Vom avea grijă să obținem un sunet clar, fără scârțâituri. Trebuie să avem grijă ca arcușul să rămână în permanență perpendicular pe coardă, la mijlocul distanței dintre căluș și limbă. Bagheta trebuie să fie ușor aplecată, iar brațul drept trebuie să respecte planul fiecărei coarde.

Vom executa câte patru trăsături pe fiecare coardă, rar. Profesorul ne va asista și va urmări să respectăm planul coardelor și poziția degetelor.

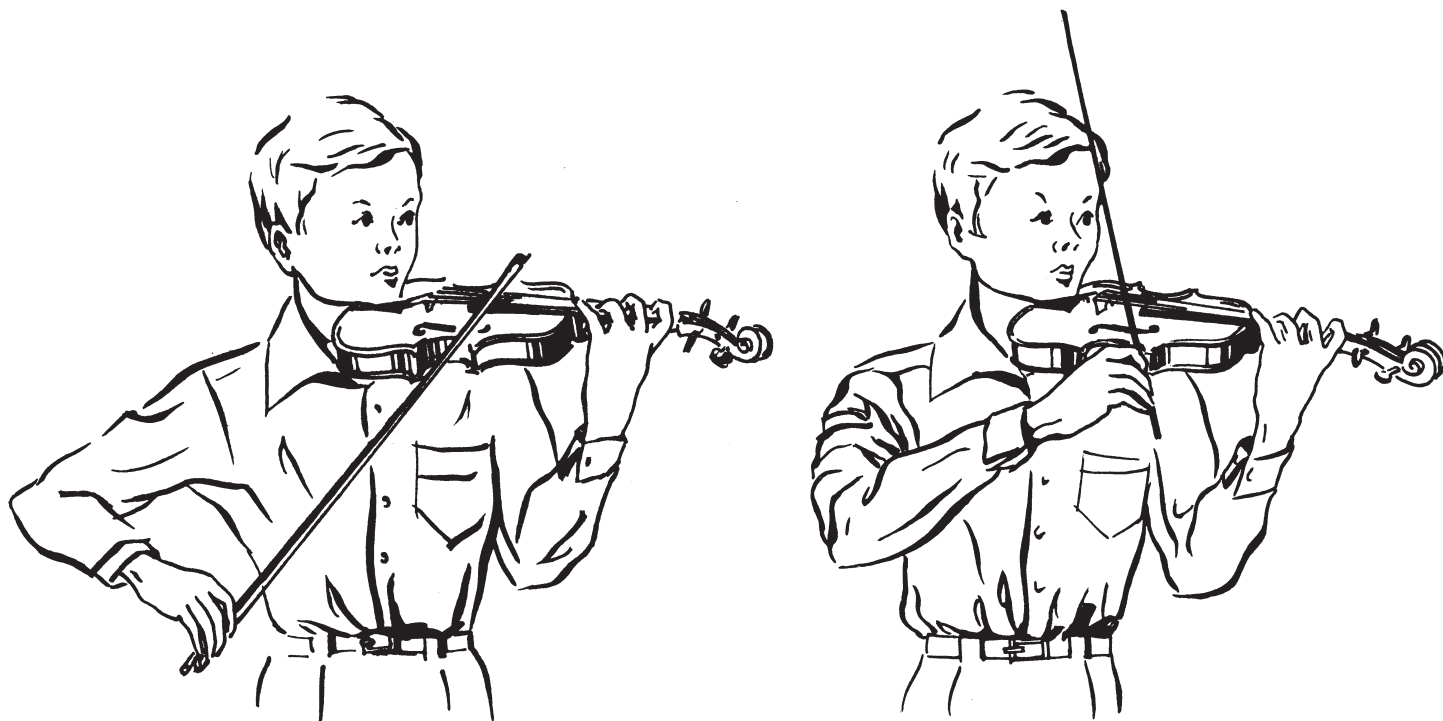

În imaginile de mai sus avem două modele de trăsături greșite, când elevul nu a avut grijă ca trăsătura să fie perpendiculară pe coarde, îndoind poignetul în mod corespunzător.

În timpul trăsăturii degetele nu vor rămâne fixe, ele se destind ușor.